

MTC ECO · MANOMETRO A CAPSULA



Strumenti creati per misurare vuoto e/o pressione di aria e gas. L'elemento sensibile è una capsula in bronzo fosforo che consente la realizzazione di campi scala da 0/25 mbar a 0/600mbar.

- Diametri nominali: 63, 80, 100 e 150 (mm)
- Classe di precisione: DN100 e DN150: 1,0% EN837
DN63 e DN80: 1,6% EN837
- Temperatura di esercizio: Ambiente: -20°C/+60°C
- Temperatura di aria/gas: max +50°C
- Deriva termica: +/-0,6% del VFS per ogni variazione di 10°C rispetto la temperatura di riferimento (20°C)
- Pressione di esercizio: max 75% del VFS
- Sovrapressione: max 20% del valore di fondo scala
- Elemento elastico: capsula in bronzo fosforo a secco
- Vite micrometrica di azzeramento
- Attacco al processo: DN63/80: ottone 1/4"Gas/Npt
DN100/150: ottone 1/2"Gas/Npt [Optional:
attacchi al processo personalizzati
(es.Portagomma)]
- Grado di protezione: IP55
- Custodia: cassa e anello con sistema a baionetta in acciaio verniciato/cromato [Optional: AISI304]
- Movimento: in ottone made in Germany
- Trasparente: Vetro [Optional DN100 e DN150: safety glass stratificato]
- Guarnizione al trasparente: DN100 e DN150: in EPDM
DN63 e DN80: in Guarnital
- Indice: alluminio nero
- Quadrante: bianco, in alluminio con scritte nere [Optional: campi scala fuori standard e inserimento loghi]
- Montaggio: diretto radiale, radiale a pannello, diretto posteriore, posteriore con fissaggio a cruscotto

MTC ECO · MANOMETRO A CAPSULA

Pressione	Vuoto
0/25 mbar	0/-25 mbar
0/40 mbar	0/-40 mbar
0/60 mbar	0/-60 mbar
0/100 mbar	0/-100 mbar
0/160 mbar	0/-160 mbar
0/250 mbar	0/-250 mbar
0/400 mbar	0/-400 mbar
0/600 mbar	0/-600 mbar

Altri campi scala e unità di misura disponibili.

OPTIONALS

SIGLA	OPTIONAL	NOTE
N	Nikelatura attacco al processo	-
T	Certificato di calibrazione	-
C	Flangia di fissaggio posteriore	-
Q	Flangia di fissaggio anteriore	-
M	Flangia montaggio a cruscotto	DN63 attacco posteriore
S	Staffa montaggio a cruscotto	DN63 attacco posteriore
I	Cassa e anello Inox	Non disponibile per DN63 dash mounting
V	Chiusura anello tramite viti	Solo per DN63 e DN80
R	Attacco al processo con portagomma	Tipo "Resca"
E	Vetro stratificato	Safety glass
B	By-Pass e rubinetteria	Disponibile certificata Atex
D	Attacchi al processo fuori standard	Es. 1/8" o metrici

MTC ECO · MANOMETRO A CAPSULA

DN63

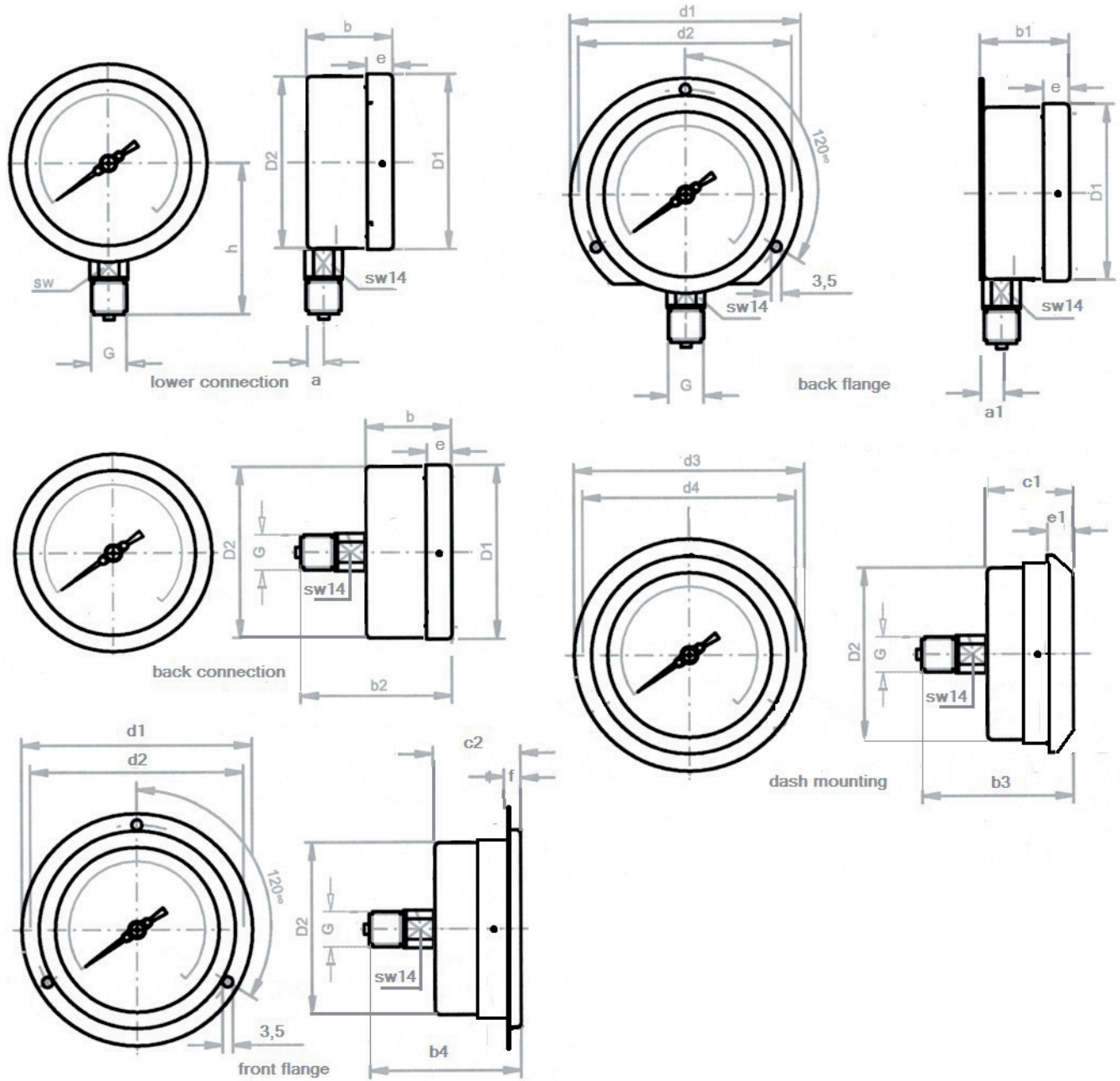

a	a1	b	b1	b2	b3	b4	c1	c2	d1
5,5	7	31	32,5	58	62,5	62	35	34,5	85

d2	d3	d4	D1	D2	e	e1	f	h	G
75	66	63,5	63,2	62	10	5	4,5	52,5	1/4"

misure in mm

MTC ECO · MANOMETRO A CAPSULA

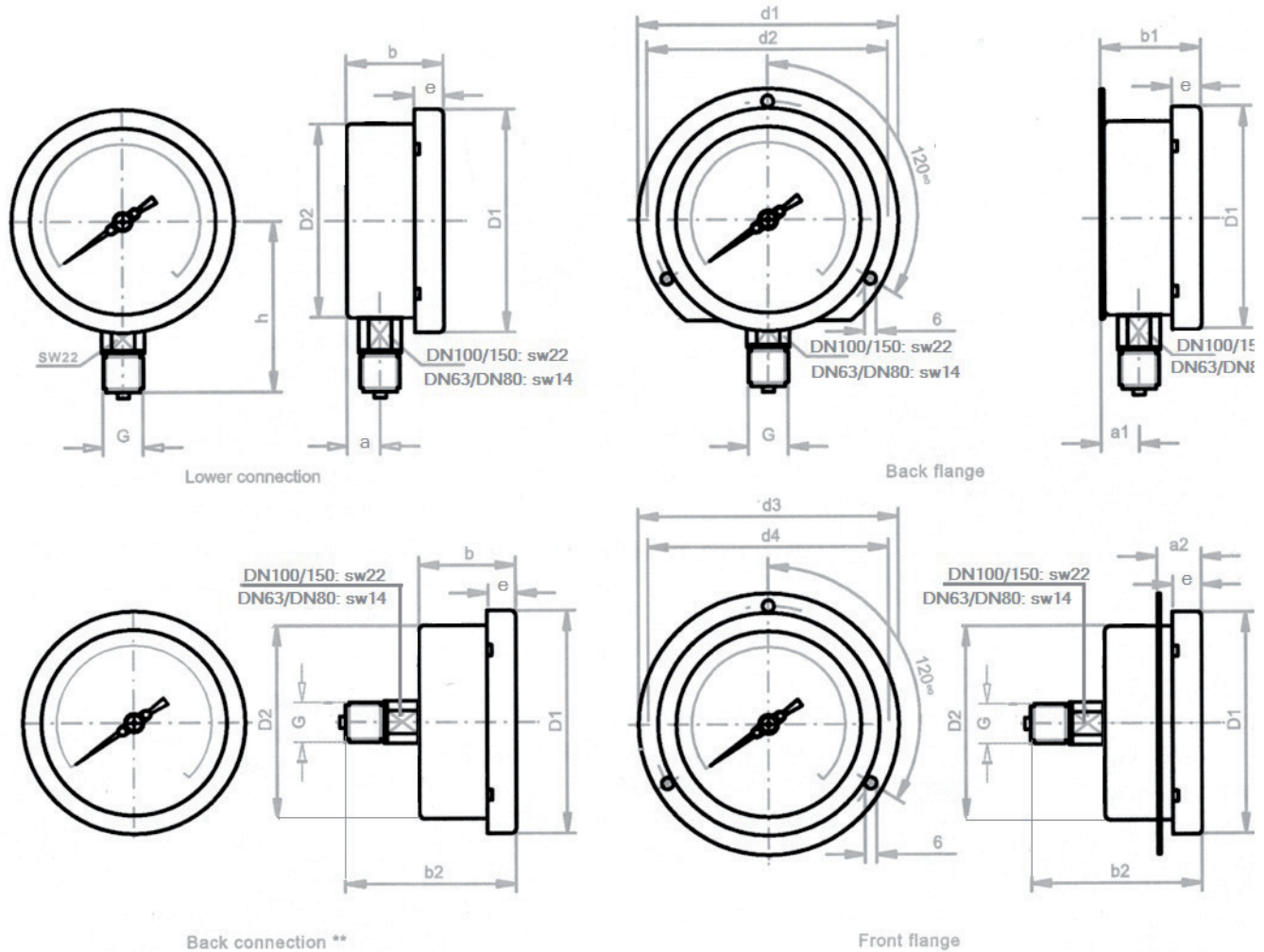

DN	a	a1	a2	b	b1	b2	D1	D2
80	8	12,5	20	39,5	44	65	81	79,5
100	15,5	20,5	21,5	50	55	94	113	99
150	15,5	20,5	21,5	54	59	98	163	148

DN	d1	d2	d3	d4	e	h	G
80	110	94	110	94	15	67	1/4"
100	127	116	135	116	15,5	88	1/2"
150	190	175	190	175	15,5	111	1/2"

misure in mm